

CE



AZIENDA CON SISTEMA
DI GESTIONE QUALITÀ
CERTIFICATO DA DNV GL

Nuova omologazione

PED

made in accordance

with

**Pressure
Equipment
Directive**

97/23/CE

**INDUSTRIA
4.0
READY**

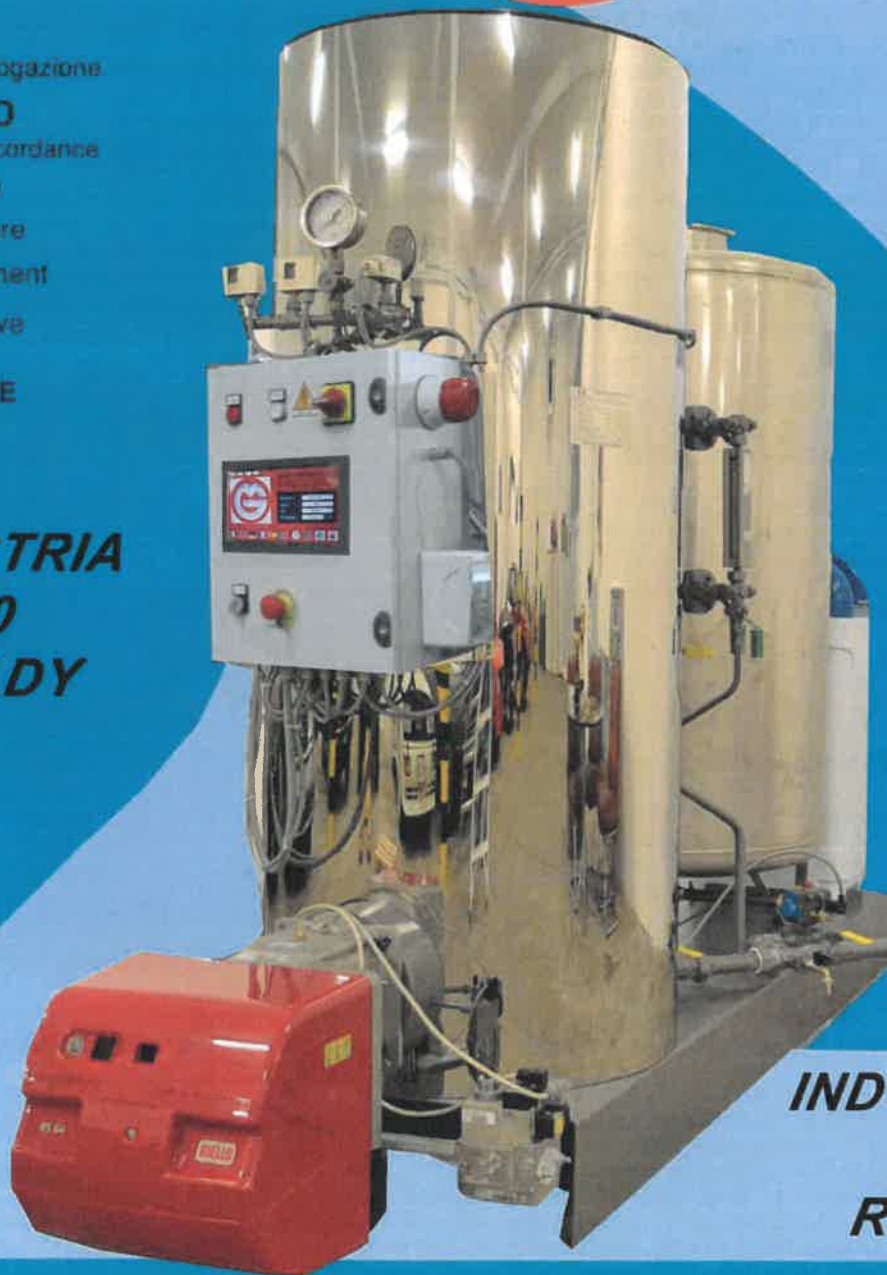

**INDUSTRIA
4.0
READY**

GENERATORI DI VAPORE PRESURIZZATI AUTOMATICI

Esenti dalla conduzione del fuochista patentato, alla messa in servizio e alle visite periodiche.

AUTOMATIC PRESSURIZED STEAM BOILERS

**GENERATEUR DE VAPEUR-CALDERA DE VAPOR-DAMPFERZEUGER
CALDEIRA DE VAPOR AUTOMATICA**

**M
A
G
N
A
B
O
S
S
O**

La Magnabosco introduce come modello anno/year 2016 i nuovi generatori GVR che rappresentano al meglio i concetti di affidabilità, qualità, compattezza e risparmio energetico ed inoltre offrono i seguenti vantaggi:

- **gruppo caldaia totalmente premontato**
- **esonero totale dal conduttore patentato**
- **esenzione dalle visite periodiche e da visite di impianti**
- **rapidità e semplicità di funzionamento**
- **diminuzione dei tempi di manutenzione**
- **massima efficienza termica**
- **eccezionale risparmio di combustibile**
- **grande riserva di vapore**
- **proverbiale robustezza**
- **utilizzo anche di combustibili "fossil free"**
- **tutti i modelli possono essere dotati di economizzatore**



Questo è il risultato dell'applicazione di una innovativa struttura calderaria a cui è possibile aggiungere, a richiesta, un efficientissimo recuperatore/surriscaldatore/accumulatore di vapore.

Questo dispositivo, diminuisce ancora i consumi e migliora ulteriormente il titolo di vapore che può essere utilizzato in impianti molto lunghi ed in utilizzi particolari con richieste improvvise e/o discontinue di vapore.

L'utilizzo di qualsiasi marca di bruciatore e di tipo di combustibile permette una rapidissima assistenza in tutti i paesi del mondo.

La Magnabosco garantisce ai suoi clienti sia la massima assistenza, sia la pronta consegna di qualsiasi modello ed in caso di bisogno, una caldaia sostitutiva. È possibile inoltre in casi particolari avere dei modelli in prova o in affitto.

La GVR "C" che ha il serbatoio dell'acqua verniciato che fa da basamento alla caldaia, riducendo ancora di più gli ingombri rispetto alla già compatta GVR tradizionale.

Tutti i modelli della versione C sono comunque disponibili anche nella versione tradizionale che da oggi sarà chiamata GVR "S". In questa versione la caldaia è montata come sempre sul basamento pallettizzabile dove sono posizionati anche il serbatoio in acciaio inox, la pompa e tutti gli altri accessori (a richiesta tutte e due le versioni possono essere equipaggiate con bruciatore, addolcitore o osmosi, scarico automatico, condensate system, doppia pompa, miscelatore fumi, doppia valvola di sicurezza, doppio livello).

Magnabosco Company is proud to introduce the new year-2016 model of GVR steam boilers, representing for the best the concept of quality, compactness and energy saving and offering the following advantages:

- **the boiler unit is totally pre-assembled;**
- **very quick steam production and simple working;**
- **reduction of maintenance times;**
- **maximum thermal output;**
- **excellent fuel saving;**
- **high steam reserve;**
- **proverbial strength;**
- **use of "fossil free" fuels too.**
- **all models can be equipped with economizer**

The above is the result of the coupling of an innovative boiler structure with a very efficient heat recover / steam overheater – accumulator, which, thanks to an improved system, recovers the residual energy deriving from the smokes and uses it to dry and overheat the steam.

Thanks to the overheated steam in the accumulator, GVR boilers satisfy any sudden and / or discontinuous need of dry steam at relevant distances too without any problems.

The use of any burner's brand and fuel type allows a rapid after-sale service all over the world.

Magnabosco guarantees its customers either the best after-sale service, or a prompt delivery of any model, or, if necessary, an immediate boiler replacing.

Moreover, in particular cases, some models can be delivered for tests or to rent.

The GVR type "C" equipped with water tank made of painted steel placed under the boiler, reducing in this way the overall dimensions in comparison with the traditional GVR, already compact.

Anyway, all "C" models are available in their traditional version, which today is called GVR "S". In this case the boiler is mounted, as usual, on palletising base, where the stainless steel water tank, the pump and all other fittings are placed too.

(Upon request, both versions can be equipped with burner, water softener or inverse osmosis system, automatic blow-down, condensate system, double pump, smoke mixer, double safety valve, double level).



La empresa Magnabosco introduce como modelo ano 2016 los nuevos generadores de vapor GVR que representan en el mejor modo el concepto de calidad, confianza, compacteza y ahorro energetico, ademas de ofrecer las siguientes ventqajas:

- **grupo caldera totalmente preassemblado.**
- **rapidez y simplicidad de funcionamiento**
- **disminucion de los tiempos de mantenimiento**
- **maxima eficiencia termica**
- **excepcional ahorro de combustible**
- **gran reserva de vapor**
- **proverbial robusteza**
- **posibilidad de utilizar combustible fossil free**
- **todos los modelos se puede dotar de economizador**



Todo esto resulta de la combinacion de una modernisima estructura calderaria a un eficientisimo recuperador/sobrecalentador/ acumulador de vapor que gracias a un sistema perfeccionado, recupera energia de los humos de descarga, utilizandola para secar y sobre calentar el vapor.

Gracias al vapor sobre calentado en el acumulador los generadores GVR satisfacen necesidades imprevistas o discontinuas incluso a notables distancias sin problemas.

El GVR puede utilizar cualquier marca de quemador y tipo de combustible y esto permite una rapida asistencia en todos los paises del mundo.

La Empresa Magnabosco garantiza a sus clientes la maxima asistencia, sea en la pronta entrega de cualquier modelo que la entrega de una caldera sustitutiva en caso de necesidad. Tambien es posible en casos particulares tener modelos en prueba o alquiler.

La nueva GVR "C" que proponiendo el tanque de agua esmaltado debajo de la caldera, reduce el espacio necesario respecto a la ya compacta GVR tradicional.

Todos los modelos de la version "C" estan disponibles de todos modos tambien en la version tradicional que de ahora en adelante se llamara GVR "S". En esta version la caldera se encuentra ensamblada como siempre sobre una base paletizable donde se encuentra ademas el tanque en acero inox, la bomba y todos los demas accesorios (a pedido las dos versiones pueden ser equipadas con quemador, suavizador o sistema a osmosis, descarga automatica, sistema de condensados, doble bomba, mezclador de humos, doble valvula de seguridad, doble nivel).

La société Magnabosco introduit le modèle an-2016 des générateurs de vapeur GVR, qui mieux représente l'idée de qualité, compacité et économie d'énergie et qui offre les avantages suivants :

- **Groupe chaudière totalement prémonté.**
- **rapidité dans la production de vapeur, simplicité de fonctionnement ;**
- **diminution des temps d'entretien ;**
- **maximum rendement thermique ;**
- **excellente économie d'énergie ;**
- **grande réserve de vapeur ;**
- **proverbiale robustesse ;**
- **emploi des combustibles « fossil free » aussi.**
- **tout modèle peut être équipé avec économisateur**



Ceci est le résultat de l'union d'une moderne structure chaudière avec un efficient récupérateur / surchauffeur – accumulateur de vapeur, qui, grâce au système amélioré, récupère l'énergie résiduelle des fumées, en l'employant pour sécher et surchauffer la vapeur.

Grâce à la vapeur surchauffée dans l'accumulateur, le GVR satisfait sans problèmes n'importe quelles demandes soudaines et/ou inconstantes de vapeur sèche, même à distances remarquables.

L'emploi de n'importe quelle marque de brûleur et type de combustible assure un très bon service après-vente partout le monde.

Magnabosco garantit à ses clients le meilleur service après-vente, une prête livraison de chaque modèle, ou, si nécessaire, un générateur à remplacer. En plus, dans de particuliers cas on peut avoir des modèles à l'essai ou à louage.

Le GVR type « C », qui, avec son réservoir d'eau en acier vernissé palettisable placé sous la chaudière, réduit l'encombrement respect au traditionnel GVR déjà compact.

Grâce au GVR « C » l'espace nécessaire pour l'installation est minimisé.

De toute façon, tout modèle type « C » est disponible dans la version traditionnelle, appelée aujourd'hui GVR « S ». Dans ce cas la chaudière est toujours montée sur la base palettisable, où on place le réservoir en acier inox, la pompe et tout accessoire (si demandé les deux versions peuvent être équipées avec brûleur, adoucisseur ou osmose, sortie automatique, 'condensate system', double pompe, mélangeur des fumées, double soupape de sûreté, double niveau).

Magnabosco führt als Modellreihe des Jahres 2016 die neuen Dampferzeuger GVR ein, die die Begriffe Zuverlässigkeit, Qualität, Kompaktheit und Energieeinsparung aufs Beste repräsentieren und darüber hinaus die folgenden Vorteile bieten:

- **Schnelle Inbetriebnahme und einfacher Betrieb**
- **Kürzere Wartungszeiten**
- **Maximaler thermischer Wirkungsgrad**
- **Außergewöhnliche Brennstoffeinsparung**
- **Großer Dampfvorrat**
- **Sprichwörtliche Robustheit**
- **Betrieb auch mit nichtfossilen Brennstoffen**
- **alle modelle können mit economizer ausgestattet werden**



All das ist das Ergebnis der Verbindung eines hochmodernen Kessels mit einem extrem effizienten Rekuperator/Überhitzer/Dampfspeicher.

Das perfektionierte System gewinnt eine beträchtliche Menge Energie aus den Abgasen zurück, die zum Trocknen und Erhitzen des Dampfes verwendet werden, der im Speicher für den Abruf bereit gehalten wird.

Aus diesem Grund werden die GVR in zahlreichen Spezialanwendungen eingesetzt, bei denen trockener Dampf erforderlich ist, der auch über große Entfernungen gefördert werden muss und schlagartig und unregelmäßig abgerufen wird.

Da ein Brenner eines beliebigen Herstellers und ein beliebiger Brennstofftyp verwendet werden können, erweist sich der Kundendienst in allen Ländern der Welt als vollkommen problemlos.

Magnabosco garantiert seinen Kunden einen maximalen Kundendienst und die prompte Lieferung jeden Modells. Bei Bedarf ist auch die Lieferung eines Austauschheizkessels möglich. Ferner können in besonderen Fällen Modelle gemietet oder zur Probe überlassen werden.

Den GVR "C" präsentiert haben, der die Möglichkeit bietet, den lackierten Wasser-Palettentank unter dem Heizkessel anzuordnen und daher gegenüber dem schon kompakten traditionellen GVR noch weniger Platz benötigt.

Alle Modelle der Version C sind jedoch auch in der traditionellen Ausführung lieferbar, die von nun an die Bezeichnung GVR "S" hat. In dieser Version befindet sich der Heizkessel wie bisher auf dem mit einem Gabelstapler verfahrbaren Untergestell, wo sich auch der Edelstahlbehälter, die Pumpe und die anderen Zubehöreinrichtungen befinden (auf Anfrage können beide Versionen mit Brenner, Enthärter oder Osmose-System, automatischem Ablass, Condensate System, doppelter Pumpe, Rauchgasmischer, doppeltem Sicherheitsventil, doppeltem Nivearegler ausgestattet werden).

GVR VERSIONE "S"

Essenti dalla conduzione del fuochista patentato, alla messa in servizio e alle visite periodiche.



TABELLA TECNICA

- *1 - Bruciatore / burner
- 2 - Pompa / pump
- 3 - Serbatoio acqua/water tank
- 4 - Quadro comandi/control panel
- *5 - Diagnostica/check control
- 6 - Valvola ritegno/check valve
- 7 - Pressostati di regolazione /regulation pressure switches
- 8 - Pressostato di sicurezza/safety pressure switch
- 9 - Pressa vapore/steam valve
- 10 - Indicatore di livello/level indicator
- 11 - Controllo livello, 2 sonde/level control 2 probes
- 12 - Controllo sicurezza livello, 2 sonde/safety level control, 2 probes
- 13 - Valvola sicurezza/safety valve
- 14 - Suriscaldatore ed accumulatore di vapore/steam overheater and accumulator
- *15 - Filtro acqua/water filter
- *16 - Sonde livello serbatoio/water tank level probes
- *18 - Termostato temperatura acqua/water temperatur thermostat
- *19 - Addolcitore/water softener

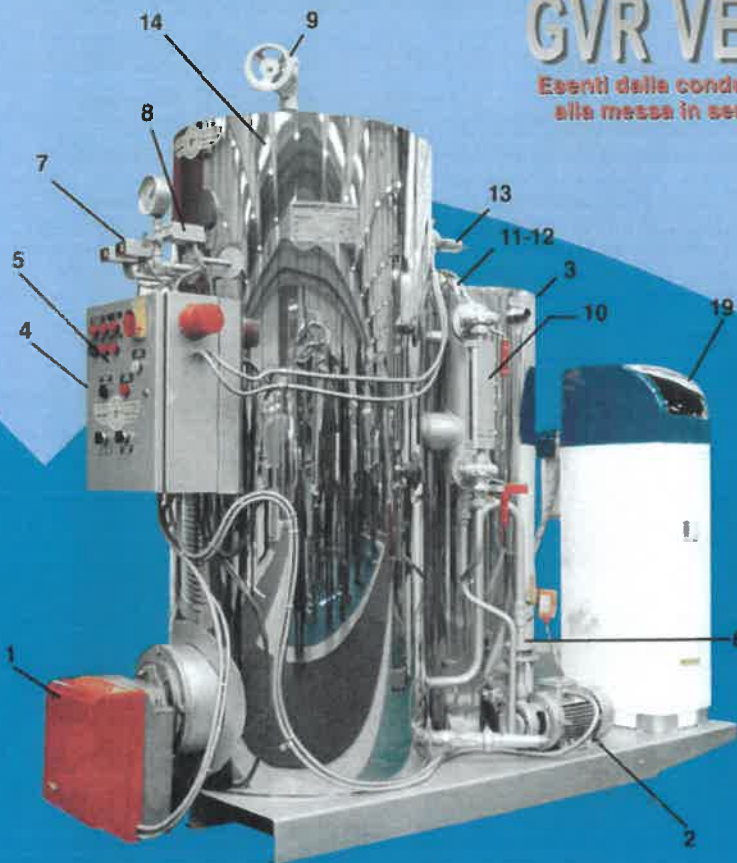
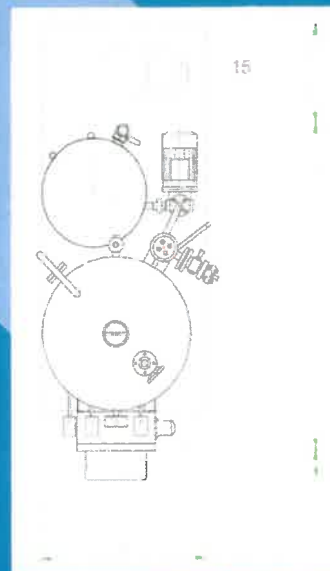

GVR VERSIONE "S" DATI TECNICI

Questa versione è composta da: corpo caldaia montato su basamento palettizzabile dove trova posto il serbatoio in acciaio inox, la pompa e se richiesto, l'addolcitore per acqua ed il kit per alta temperatura

GVR "S"

Modello / Model GVR	S 150	S 200	S 250	S 300	S 350	S 400	S 500	S 650	S 800	S 1000	S 1500*	S 2000*
Prod. Vapore / Steam boiler / Production Kg/h	150	200	250	300	350	400	500	650	800	1000	1500	2000
Potenza / Power kW	116	154	193	231	270	309	385	500	616	770	1155	1548
Boiler Horse Power BHP	12	16	20	25	28	32	40	51	63	106	117,8	158
HP	154	207	258	310	362	414	516	671	826	1033	1549	2076
Kcal/h	99.550	132.700	165.900	199.000	232.000	265.500	331.000	430.000	529.600	662.000	993.000	1.330.800
1000BTU/h	395	527	658	790	921	1054	1314	1705	2102	2627	3941	5275
Pressione / Pressure From / To bar	7 / 10 / 20	7 / 10 / 20	7 / 10 / 20	7 / 10 / 20	8 / 10 / 20	8 / 10 / 20	8 / 12 / 20	8 / 12 / 20	8 / 12 / 20	8 / 12 / 20	12 / 20	12 / 20
From / To MPa	0,6 / 0,98	0,7 / 0,98	0,7 / 0,98	0,7 / 0,98	0,8 / 0,98	0,8 / 0,98	0,8 / 1,2	0,8 / 1,2	0,8 / 1,2	0,8 / 1,2	1,2	1,2
From / To PSI	101 / 142	101 / 142	101 / 142	101 / 142	116 / 142	116 / 142	116 / 174	116 / 174	116 / 174	116 / 174	174	174
CONSUMO COMBUSTIBILE / FUEL CONSUMPTION												
Gas m ³ /h	11,5	15,5	18	22	26	32	37	48	60	74	110	150
Gasolio / Gasoil Kg/h	9,5	9,5	15,5	19	22	28	33	43	53	66	99	135
Nafta / Fuel / Oil Kg/h	10	14	16	19,5	23	30	34	44	55	68	101	140
DIMENSIONI / DIMENSION mm												
A/A1 mm	1300/100	1300/100	1450/200	1450/200	1450/200	1450/400	1680/400	1680/400	1680/500	1800/500	2400/600	2800/800
B mm	800	800	800	800	800	800	900	900	900	900	1500	2000
H mm	1900	1900	1900	1900	2200	2200	2050	2050	2480	2480	2480	2480
Peso / Weight Kg	550	580	600	620	650	680/1000	1000	1100	1500	1600	3000	3500
Consumo / Consumption kW/h	0,75	0,75	1,5	2,3	2,3	2,3	2,3	2,3	2,3	4	5,5	7,5
Preso vapore / Steam outlet DN	15	25	20	25	32	32	32	32	40	40	50	50
Diametro Max. Camino mm	130	130	140	200	200	200	200	200	200	200	300	350
Diametro Max. Boccaglio mm	148	148	148	168	168	168	185	185	185	185	200	250
Contro pressione/Back pressure mm	20	20	30	30	35	35	30	30	35	35	35	45
Boccaglio	corto	corto	corto	corto	corto	corto	corto	corto	corto	corto	corto	corto
H ₂ O consigliata	Durezza °F 0,5 Alcalinità 1200 P.P.M. Ca CO ₃											
Versione compact	R	R	R	R	-	-	-	-	-	-	-	-
Suriscaldatore Vapore	S	S	S	S	S	S	S	S	S	S	S	S

R = a richiesta con sovrapprezzo / on request with an extra charge

S = a richiesta senza sovrapprezzo

Tutte le GVR possono essere fornite a 12 - 15 - 20 - 30 - 50 bar (in Italia avranno il patentato) e possono essere costruite in acciaio inox 304 o 316. All models can be supplied at 12 - 15 - 20 - 30 - 50 bar - 174 - 218 - 290 - 435 - 725 psi and can be manufactured in stainless steel 304 or 316.

* Modelli attualmente non esonerabili totalmente dal fuochista patentato

Tutti i modelli possono essere equipaggiati con il preriscaldatore dell'acqua di alimento / All models can be equipped with the water preheater